

CARACTERISTIQUES GENERALES

Longueur hors-tout	Lmax	3,34 m
Longueur de flottaison	Lwl	3,09 m
Longueur de coque	Lh	3,11 m
Largeur de coque	Bh	1,37 m
Largeur hors tout	Bmax	1,72 m
Creux maximal	Dmax	0,44 m
Creux milieu	Dwl1/2	0,44 m
Franc-bord avant	Ff	0,14 m
Franc-bord arrière	Fa	0,13 m
Franc bord milieu	Fwl1/2	0,27 m
Tirant d'eau maximal	Tmax	0,97 m
Tirant d'eau minimal	Tmin	0,26 m
Tirant d'eau de coque	Tc	0,17 m
Tirant en service	H	1,05 m
Tirant d'air maximal	Hmax	1,34 m
Déplacement lege	mLC	158 kg
Déplacement de service	mG	128 kg
Déplacement en charge	mDC	258 kg
Chargement		1 personne
Motorisation		Electrique 48 V
Puissance	P	4,5 kW
Categorie		D

Auteur : D. DUREL

Date : 12/05/2021

Mandataire : V. DUFOUR

**NEOCEAN**  
Ingénierie & innovations nautiques

Espace entreprises Garosud  
48 rue Claude Balbastre  
34070 Montpellier

**ARRANGEMENT GENERAL**

Overboat 100 Foiler version 2021

Echelle :  
1:20

Format :  
A3

Révision :  
A.1

Folio:  
1/5

8

7

6

5

4

3

2

1

F

E

D

C

B

A



Overboat en position de navigation hydroptere



Overboat en position de navigation archimédien et capots ouverts

Auteur : D. DUREL

Date : 12/05/2021

Mandataire : V. DUFOUR

**NEOCEAN**  
Ingénierie & innovations nautiques

Espace entreprises Garosud  
48 rue Claude Balbastre  
34070 Montpellier

Vues des configurations de  
navigation

Echelle :  
1:20

Format :  
A3

Révision :  
A.1

Folio:  
2/5

Ce document est la propriété de la société NEOCEAN et ne peut être reproduit ou communiqué, même partiellement, sans son autorisation.

8

7

6

5

4

3

2

1

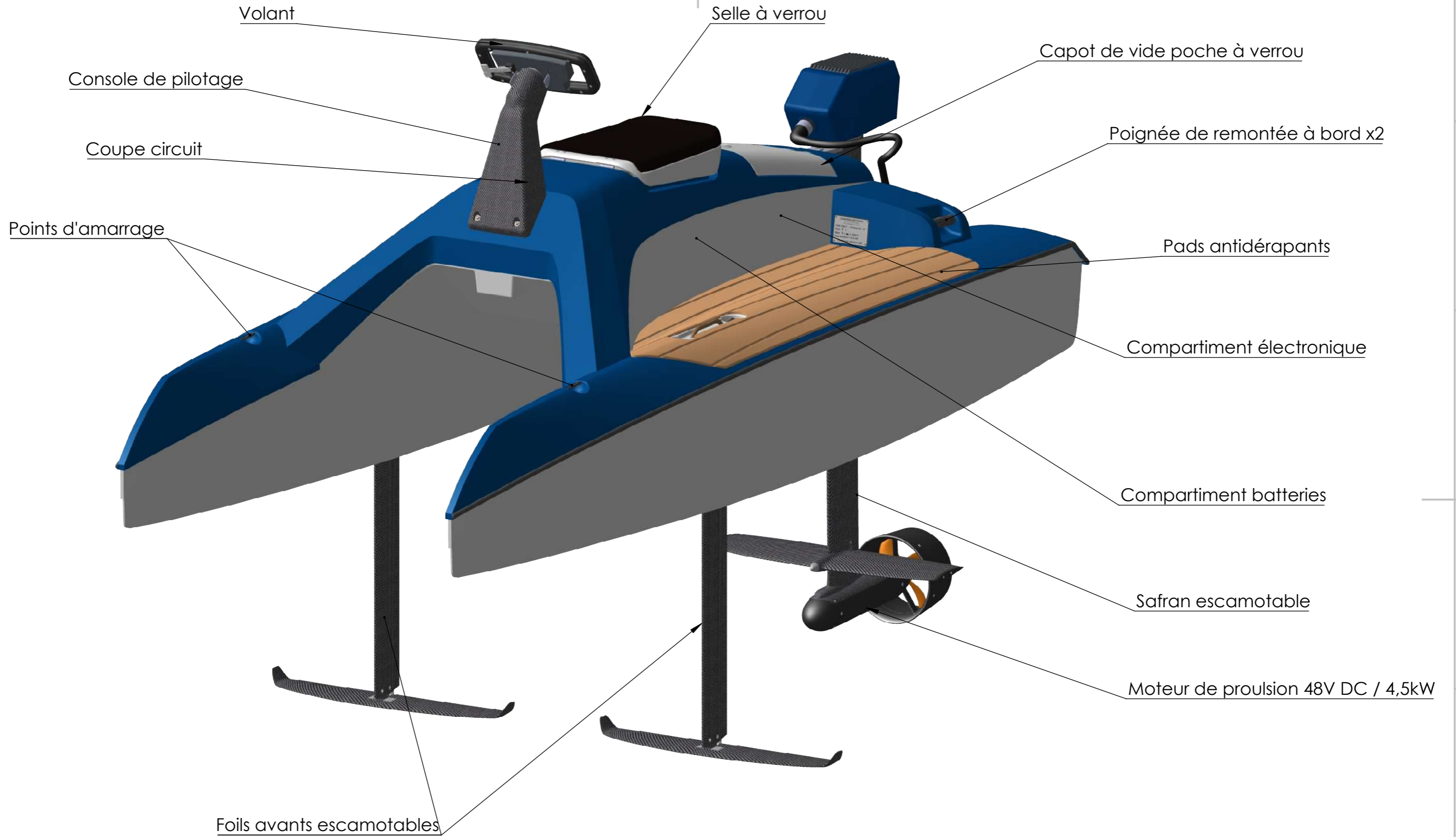

Auteur : D. DUREL		Date : 12/05/2021		Mandataire : V. DUFOUR	
 <b>NEOCEAN</b> Ingénierie & innovations nautiques Espace entreprises Garosud 48 rue Claude Balbastre 34070 Montpellier	<h2>Details des équipements extérieurs</h2>			Echelle : 1:10	Format : A3
				Révision : <b>A.1</b>	Folio: <b>3/5</b>

Ce document est la propriété de la société NEOCEAN et ne peut être reproduit ou communiqué, même partiellement, sans son autorisation.

8 7 6 5 4 3 2 1

F

Controleur moteur

Calculateur de vol

Fiche de mise à la masse

Extincteur

Rack batteries et batteries moteur

F

F

E

E

D

D

Radar d'altitude

C

C

Systeme de barre

Vide poche étanche

Antenne GPS

Disjoncteur à main

B

B

A

A

Auteur : D. DUREL

Date : 12/05/2021

Mandataire : V. DUFOUR

**NEOCEAN**  
Ingénierie & innovations nautiques

Espace entreprises Garosud  
48 rue Claude Balbastre  
34070 Montpellier

## Detail des équipements intérieurs

Echelle :  
1:10

Format :  
A3

Révision :  
A.1

Folio:  
4/5

Ce document est la propriété de la société NEOCEAN et ne peut être reproduit ou communiqué, même partiellement, sans son autorisation.

8

7

6

5

4

3

2

1

8

7

6

5

4

3

2

1

8

7

6

5

4

3

2

1

F

F

E

E

D

D

C

C

B

B

A

A

Auteur : D. DUREL	Date : 12/05/2021	Mandataire : V. DUFOUR
-------------------	-------------------	------------------------

**NEOCEAN**  
Ingénierie & innovations nautiques

Espace entreprises Garosud  
48 rue Claude Balbastre  
34070 Montpellier

## Detail des étiquetages

Echelle : 1:10	Format : A3
Révision : <b>A.1</b>	Folio: <b>5/5</b>

8

7

6

5

4

3

2

1